



STELL'AIR

SECAMANOS AIRE FORZADO



REF 8 11 963
Stell'air automático
Plateado





REF 8 11 962
Stell'air automático
Blanco

Secaños de aire forzado, silencioso (73 dB), antivandálico (IK10), con depósito de agua o desagüe directo (opcional). 3-año de garantía.

+ PRODUCTO

 35% Más económico que modelos similares

 73 dB : El más silencioso del mercado

 100% Ergonómico con una amplia abertura e iluminación

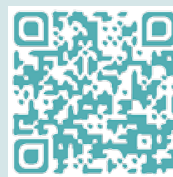

ESCANEAR
PARA VER EL VIDEO

HECHO EN FRANCIA



ECO - CONCEPTION



STELL'AIR

JET AIR HAND DRYER



ELECTRICIDAD

Alimentación	220/240 V - 50Hz
Potencia	800 W
Consumo en reposo	2 W
Tipo motor	Brush
Vida motor	1500 h
Número de secados	360 000
Velocidad rotación motor	26 500 tr/min
Aislamiento eléctrico	Clase II
Índice IP	44 (volumen 2)
Índice IK	10
Protección en caso de mal funcionamiento	Si
Botón ON/OFF	Si

PRESTACIONES

Tiempo de secado	10 a 15 seg
Velocidad aire	110 m/s
Caudal de aire	140 m³/h
Temperatura de aire a 10cm de la salida	40°
Nivel sonoro	73 dB
Tipo de detección	Capacitiva

COMPOSICIÓN

Material	ABS antibacteriano
Colores	Blanco / Plateado
Anti-vandálico	Si
Tratamiento antibacteriano	Si
Depósito de agua	Si/ 1 L
Desagüe directo	Opcional
Luz en zona de secado	Si
Resistencia eléctrica	No
Aire filtrado	Si
Tipo filtro	Cobre bactericida

LOGÍSTICA

Peso neto	6.000 kg
Peso bruto	7.200 kg
Unidad logística	1
HS Code	8516330000
EAN - Plateado	3324120009635
EAN - Blanco	3324120009628

DISEÑO TÉCNICO

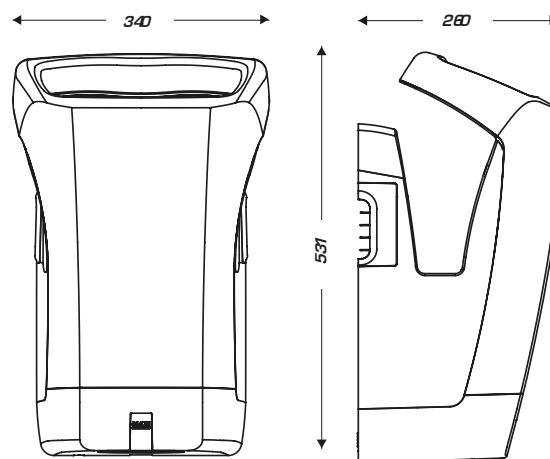

+ REF 5 90 2014
Filtro cobre bactericida
UL1 : 1



+ REF 5 30 1719
Kit drenaje
UL1 : 1

Entrada eléctrica

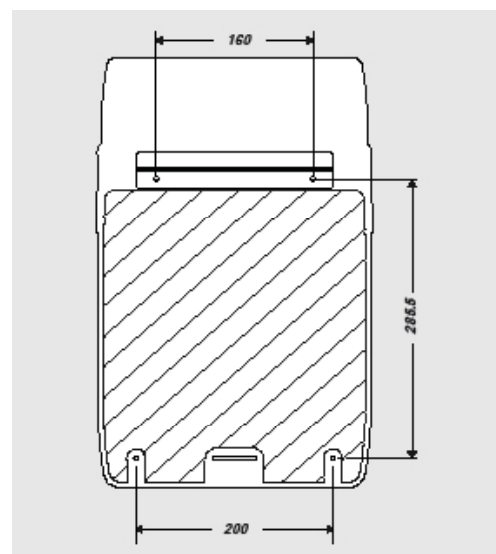

ALTURA DE INSTALACIÓN

Distancia entre el suelo y la parte baja del producto (en cm)

- Hombres : 40
- Mujeres : 35

